

Description

La STM [presse à chaud grand Pourmat](#) La machine est spécialement conçue pour les tissus de grande taille, les feuilles métalliques et les panneaux MDF, etc. Avec une conception conviviale et économe en main-d'œuvre, Microtec STM [presse à chaud semi-automatique](#) est l'une de nos grandes presses à chaleur les plus vendues. Nous le recommandons vivement [presse chauffée](#) pour une utilisation dans l'industrie de l'impression.

Il existe trois tailles de STM [presse à chaud](#): 32"x40"/40"x48"/40"x55". Les clients peuvent choisir différentes tailles en conséquence. Avec la fonction semi-automatique, la machine s'ouvrira automatiquement après le compte à rebours.

For [presse à chaud grand format](#), la qualité est l'essentiel. La structure robuste et robuste assure le levage de service ; Le plateau chauffant de haute qualité assure un chauffage uniforme de la machine ; La plaque de base amovible évite les brûlures accidentelles. De plus, cette machine dispose de 4 roues, qui garantissent que la machine peut être déplacée et placée là où elle doit être.

STM [presse à chaud semi-automatique grand format](#) convient à l'impression de vêtements, d'impressions métalliques par sublimation et d'articles similaires plus grands.

Cette presse à chaud par sublimation peut être utilisée dans presque tous les domaines technologiques du transfert de chaleur.



The advertisement features the Microtec logo (a stylized 'M' with blue and white stripes) and the text 'MICROTEC' in blue. Below this, the product name 'Economic Large format Semi-Auto Heat Press Machine' is written in red and black. A blue box contains the model number 'STM-40/48/55' and three size options: '80*100cm/100*120cm/100*140cm'. A list of features includes 'No Air Compressor Needed', 'Digital Temp. & Time Control', and '2 year warranty on entire press'. On the right, a photograph shows the machine, which is a large industrial heat press with a red control panel and a black frame on wheels.

MICROTEC

Economic Large format
Semi-Auto Heat Press Machine

Model No.: STM-40/48/55
80*100cm/100*120cm/100*140cm

- No Air Compressor Needed
- Digital Temp. & Time Control
- 2 year warranty on entire press

Feature



Ressort à gaz puissant : Avec 4 ressorts à gaz de 135 kg, la machine fonctionne avec une pression uniforme et maintient le résultat du transfert de manière constante.

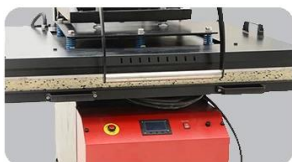

Plaque de base débrochable : Avec une poignée plus solide, l'opérateur peut retirer la base sans aucune difficulté.



Interrupteur d'arrêt d'urgence : En cas d'urgence, l'opérateur peut appuyer sur cet interrupteur pour arrêter l'opération.



Contrôleur numérique GY-06 : Simple à utiliser. Avec le contrôleur numérique GY-06, facilitant une utilisation et une configuration simples. Son interface conviviale assure un contrôle transparent pendant le processus de transfert de chaleur.

Specification

Numéro de modèle.	STM-40/STM-48/STM-55
Type de machine	Libération automatique, clapet
Taille du plateau	32"x40"/ 40"x48"/ 40"x55" (80x100cm/ 100x120cm/ 100x140cm)
Sous Plaque	Se retire
Manette	GY-06 Heure et température numériques. Contrôle
Articles imprimables	Jusqu'à 28 mm d'épaisseur
Contrôle du ressort à gaz	Oui
Tension	220 V monophasé/ 220 V triphasé/ 380 V triphasé
Pouvoir	5,1 kW/7,5 kW/9 kW
Intervalle de temps	0-999 s.
Température maximale.	225°C
Précision de la température	±0,5%
Haute pression	8kg/cm
Taille d'emballage	154x124x151cm/ 152x142x152cm/ 159x149x159cm
Poids brut	398 kg/ 501 kg/ 534 kg (paquet en bois)

Application

La grande presse à chaud automatique STM est capable de traiter une large gamme d'articles au-delà des T-shirts. La STM est un outil polyvalent pour divers besoins de transfert de chaleur, ce qui en fait un choix populaire dans le monde.



Gallery

STM Large Format Semi-Automatic Heat press

Model. No.: STM-40/48/55

Feature:

- ◆ Auto open, large format
- ◆ Digital Temperature & Time Control
- ◆ Automatic Alarm
- ◆ 1 year warranty on entire press
- ◆ Wooden Package

Specification:

- ◆ Machine Type: Auto Release, Clamshell
- ◆ Platen Size: 32"x40"/40"x48"/40"x64"
(80x100cm/ 100x120cm/100x140cm)
- ◆ Under Plate: Draw-out
- ◆ Controller: GY-06 Digital Time & Temp. Control
- ◆ Printable Articles: Up to 20mm Thickness
- ◆ Gas Spring Control: Yes
- ◆ Voltage: 220V 1phase/ 220V 3phase/ 380V 3phase
- ◆ Power: 5.1KW/ 7.5KW/ 9KW
- ◆ Time Range: 0-999 sec.
- ◆ Maximum Temp: 225 C
- ◆ Temperature Accuracy: $\pm 0.5\%$
- ◆ High Pressure: 8KG/CM
- ◆ Packing Size: 154x124x147cm / 154x142x147cm / 149x159x149cm
- ◆ Gross Weight: 450kg (Wooden Package)





Recycled Cotton Pad



Strong Arm



Emergency Stop Switch



Anti-scald Protection
Metal Cover



GY-06 Digital
Time & Temp. Control



Draw-out Under Plate

Application:

♦Especially for Large Size colth, banner, also for T-shirt, Puzzle, Mouse Pad, Metal Board, Fridge Magnet, Coaster, Slipper, Bag, Cushion etc

Assembly Drawing:

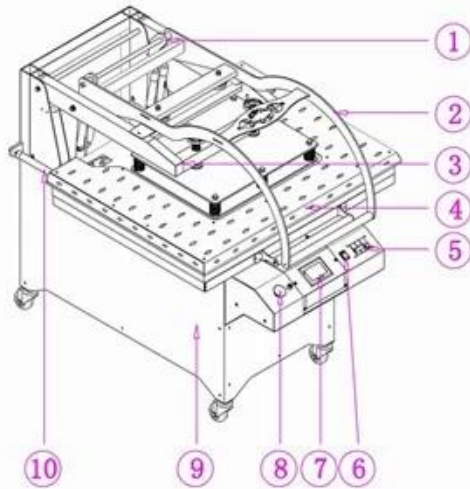

- | | | | |
|-------------------|-------------------|----------------------------|-------------------------|
| ① Arm Support | ② Handle Bar Grip | ③ Davit Arm | ④ Heat Platen |
| ⑤ Circuit Breaker | ⑥ Power Switch | ⑦ GY-06 Digital Controller | ⑧ Emergency Stop Button |
| ⑨ Machine base | ⑩ Slide Rail | | |

Packing:

The machine is packed in strong wooden package and provide with manual.
(154x124x147cm / 154x142x147cm / 149x159x149cm)



Machine Warranty

L'objectif principal de Microtec est d'accompagner tous nos clients, qui peuvent gérer leurs activités de transfert de chaleur sans interruption. Microtec propose donc des PIÈCES DE RECHANGE GRATUITES avec une commande quantitative et la garantie suivante :

- * Assistance technique gratuite à vie sur toutes les presses à chaud.
- * Garantie de deux ans
- * Garantie de cinq ans sur les fusions et les soudures.
- * Garantie de cinq ans sur la plaque chauffante.